

## Note d'Information Technique – IT 362

Date : Juin 2016

Origine : J. JACQUELIN

Objet : Montage du détecteur OSID

### Information

Lors de l'installation des émetteurs/récepteur des détecteurs OSID, il est important de suivre les recommandations suivantes :

- Les émetteurs et le récepteur du système de détection peuvent être fixés directement sur une surface stable ou à l'aide des platines de fixation (1) fournies.
- Déterminer les points d'entrée des câbles de la carte de terminaison
  - o Entrée par l'arrière : Retirer, les découpes avec précaution en utilisant une lame pointue pour couper autour des disques circulaires (2) afin de ne pas endommager la carte de terminaison et les composants optiques.
  - o Entrée sur le dessus : Pour conserver l'indice de protection du produit il est possible d'utiliser des presse-étoupes sur les entrées de câble au sommet de l'unité (3).

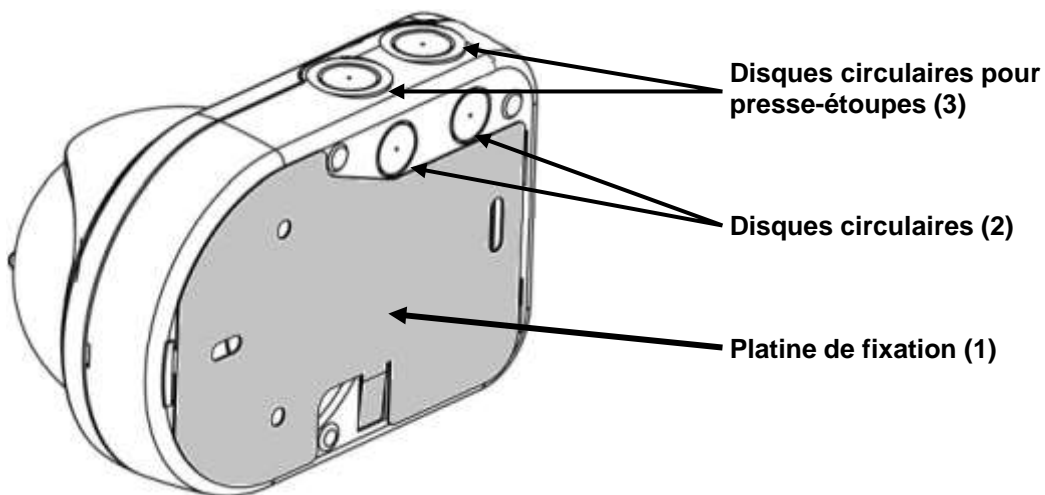

Points d'entrée et platine de fixation du détecteur OSID.

Pour plus de renseignements, se référer à la Fiche d'installation – Système de détection de fumée OSID ou à la Notice descriptive du produit Détecteur de Fumée OSID.

## Montage

Les émetteurs/récepteur des détecteurs OSID peuvent être installés de deux façons différentes en utilisant la platine de fixation ou en fixation directe.

### 1. Utilisation de la platine de fixation.

- Retirer le capot avant de la partie principale à l'aide d'un tournevis.

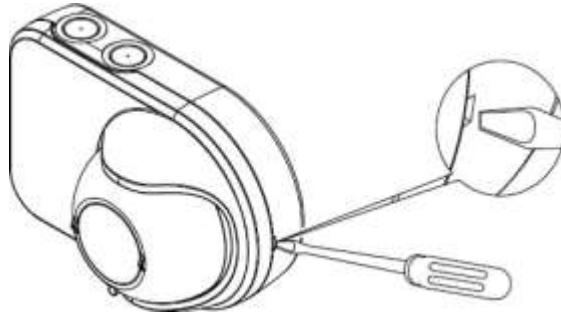

Retrait du capot avant à l'aide d'un tournevis.

- Fixer la platine à la surface en utilisant les fixations appropriées. Il est recommandé d'utiliser des rondelles en étoile pour éviter que la platine ne glisse.
- Fixer la partie arrière du composant sur la platine de fixation.

**Lors du montage sur les supports, vérifier que le câble à ruban à l'arrière de la sphère optique n'est pas coincé entre le détecteur et le support, parce que le mouvement de la sphère pourrait détacher le ruban du connecteur.**

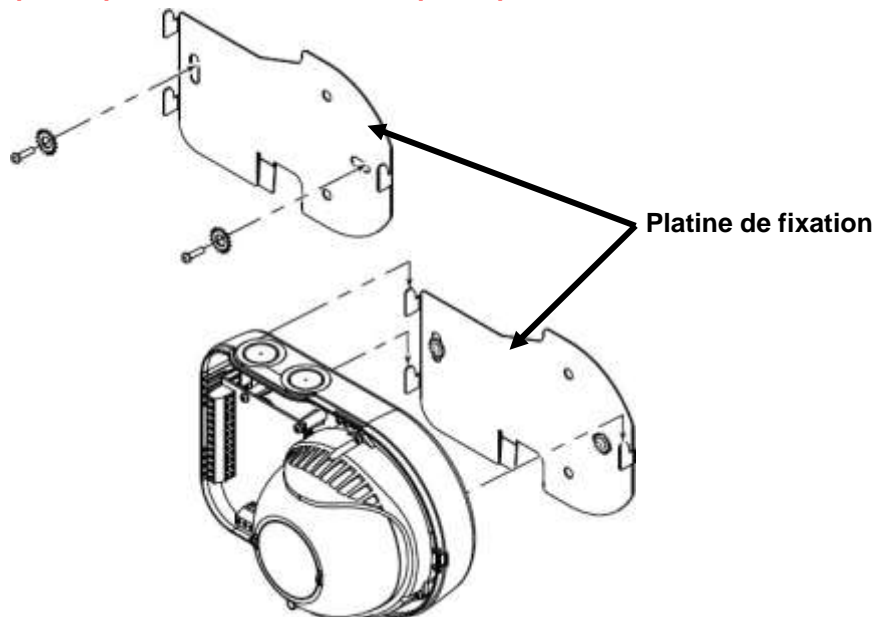

Utilisation de la platine de fixation avec des rondelles en étoile.

### 2. Fixation directe.

Pour fixer le détecteur directement sur une surface sans utiliser la platine fournie :

- Retirer le capot avant et percer les trous des vis de fixation du détecteur (trois emplacements) en faisant attention de ne pas détériorer la carte de terminaison.
- Utiliser des fixations appropriées pour maintenir le détecteur à la surface de fixation.

**Lors du montage, vérifier que le câble à ruban à l'arrière de la sphère optique n'est pas coincé entre le détecteur et la surface de fixation, parce que le mouvement de la sphère pourrait détacher le ruban du connecteur.**



Emplacements des trois trous de fixation.